

1 2 3 4 5 6 7 8 9 10 11 12 13 14

A

B

C

D

E

F

G

H

I

J

A

B

C

D

E

F

G

H

I

J

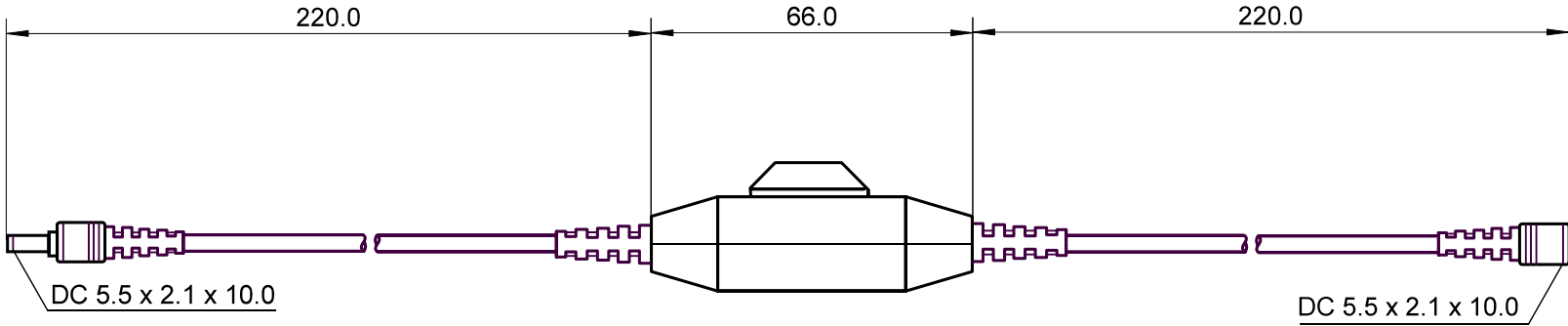
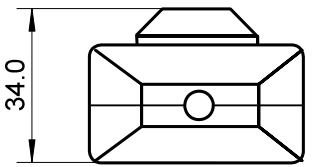

OUT

IN

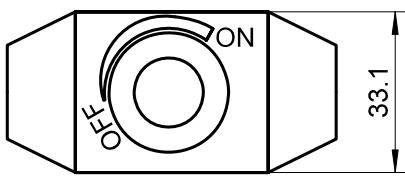

- Dimmerschalter für LED Leistensystem flex
- zum Verbinden von LED-Lichtleisten
- Spannung: 12-24V DC
- Stromstärke: max. 2A
- empf. Netzteile: 57289/57292
- Schalterstellung: AUS, EIN 1-100%
- RoHS-konform

- dimmer switch for LED stripe systems
- to combine LED strip lights
- Voltage: 12-24V DC
- Current: max. 2A
- IP class: IP44
- recom. power supplies: 57289/57292
- switching modes: OFF, ON 1-100%
- RoHS compliant

**Änderungen**

Änderungen		Datum	Name	Bezeichnung	Blatt
Datum	Name	gez.:	tf	<b>LED Leiste flex Dimmerschalter</b>	
08.10.2013	tf	gepr.:	tf		
		Norm:			
Änderungen vorbehalten / Subject to change				Zeichnungs-Nr.:	von
				<b>30509</b>	



1 2 3 4 5 6 7 8 9 10 11 12 13 14