



# MASTER LEDspot MV GU10

MASTER LEDspotMV D 5.4-50W GU10 927 25D

De MASTER LEDspot MV GU10 levert een warme, op halogeenlicht lijkende accentbundel en is een ideale oplossing voor spotverlichting in onder andere de horeca waar het licht altijd aan is. De MASTER LEDspot levert enorme energiebesparingen en minimaliseert de onderhoudskosten zonder enige afbreuk te doen aan de helderheid. Deze LED-lampen zijn compatibel met de meeste bestaande armaturen met een GU10-lamphouder en zijn ontworpen als renovatievanger voor halogeen- en gloeilampen. De gehele reeks GU10 LEDspots is Perfect Fit hetgeen een 100% retrofit-oplossing verzekert, omdat de lamp qua afmetingen identiek is aan een Twistline halogeenspot.

## Product gegevens

### • Algemene eigenschappen

Lampvoet	GU10
Gespec levensduur (uur)	50000 hr
Nominale levensduur (uren)	50000 hr

### • Technische Lichteigenschappen

Kleurcode	927
Kleuraanduiding (tekst)	Warmwit
Bundelhoek	25 D
Bundelomschrijving	25D [Medium beam]
Kleurtemperatuur	2700 K
Lichtstroom	395 Lm
Lichtsterkte	1350 cd
Kleurweergave-index	90
Lichtrendement	66.67 Lm/W
Kleurtemperatuur	2700 K [CCT 2700 K]
Gespecificeerde lichtstroom	395 Lm
Lm-beh.fact. eind nom levensd	70 %
Kleurconsistentie	6 steps
Nominale bundelbreedte	25 D
Lichtstroom in conus van 90°	360 Lm

### • Elektrische kenmerken

Vermogen	5.4 W
Spanning	220-240 V
Lijnfrequentie	50-60 Hz
Arbeidsfactor	0.5 -
Lampstroom	28 mA

Dimbaar	Ja
Overeenkomstig vermogen	50 W
Gespecificeerd vermogen	5.4 W
Opstarttijd	0.5 (max) s
Warm-up Time to 60% Light Outp	instant full light
Suitable for accent lighting	Yes

### • Temperatuurskenmerken

T-behuizing max.	84 C
------------------	------

### • Milieu eigenschappen

Energie-efficiëntielabel (EEL)	A+
Energieverbruik kWh/1000u	6 kWh

### • Afmetingsvoorwaarden

Schakelcyclus	50000X
---------------	--------

### • Afmetingen in mm.

Totale lengte C	57 mm
Diameter D	50 mm

### • Product data

Bestelcode	457153 00
EOC productcode	871869645715300
Productnaam	MASTER LEDspotMV D 5.4-50W GU10 927 25D



# PHILIPS

# MASTER LEDspot MV GU10

Bestel productnaam MAS LEDspotMV D 5.4-50W GU10  
927 25D  
Aantal per verpakking 1  
Verpakkings aantal 10  
Verpakkingen per buitendoos 10

Barcode op product 8718696457153  
Barcode op buitendoos 8718696457160  
Logistieke code(s) 929001138602  
Netto gewicht per stuk 0.036 kg

## Waarschuwingen en veiligheid

- Operating temperature range is between -20° C and 45° C ambient

- Only to apply in dry or damp locations and most of open fixtures with lamp-holders that offer sufficient space (10 mm free air space)
- Not intended for use with emergency light fixtures or exit lights

## Maatschets

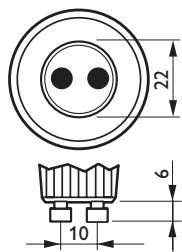
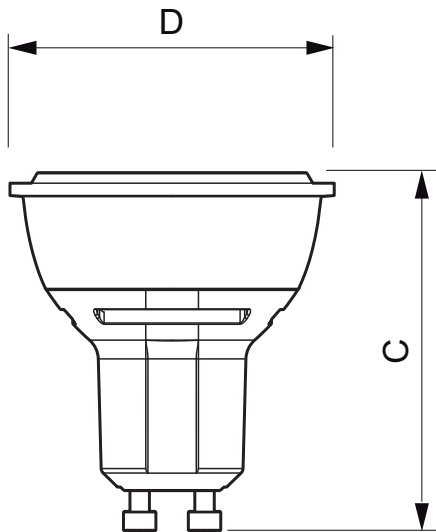

GU10

## MASTER LEDspotMV D 5.4-50W GU10 927 25D

Product	C (Norm)	C1 (Max)	D (Norm)	D1 (Norm)
LED D 5.4-50W GU10 927 25D	57	-	50	-

## Fotometrische gegevens

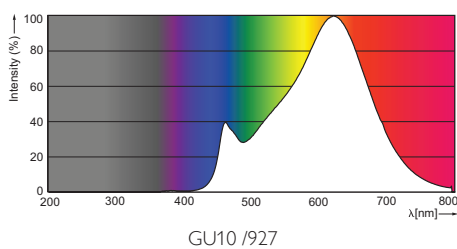



© 2015 Koninklijke Philips N.V. (Royal Philips)  
Alle rechten voorbehouden.

Specificaties kunnen zonder voorafgaande kennisgeving worden gewijzigd. Handelsmerken zijn het eigendom van Koninklijke Philips N.V. (Royal Philips) en hun respectieve eigenaren.

[www.philips.com/lighting](http://www.philips.com/lighting)

2015, september 15  
Wijziging van gegevens voorbehouden